

MIX 80

Mescolatrice planetaria ad azione forzata

Socio sostenitore



Mix 80 230V/50Hz - 1 kW
1194080



Sistema di mescolamento planetario a regime forzato:

- Facilità e rapidità nel caricamento dei prodotti premiscelati in sacco
- Notevole riduzione del tempo di mescolamento
- Omogeneità dell'impasto senza pari
- Riduzione delle polveri immesse nell'ambiente



La griglia anti-intrusione è un elemento indispensabile e non deve essere un ostacolo al passaggio del materiale. IMER ha adottato un efficace sistema brevettato per scrollare manualmente il convogliatore all'occorrenza, liberando il passaggio del materiale. Utile soprattutto quando si utilizzano prodotti fibrorinforzati.

Descrizione

Le mescolatrici planetarie a regime forzato sono la migliore soluzione per mescolare prodotti premiscelati o predosati in sacco in modo ottimale e con minor sforzo possibile.

L'esclusiva griglia aspirante I-DUST con rompisacco integrato posta in posizione orizzontale agevola il caricamento dei sacchi di materiale con il minimo sforzo da parte dell'operatore. Se collegata ad un aspiratore riduce notevolmente la dispersione di polveri nell'ambiente circostante.

L'omogeneità del prodotto mescolato non ha pari, data l'assenza totale di grumi di cemento nel caso di malte per massetti di sottofondo, o di grumi di fibra nel caso di prodotti fibrorinforzati.

All'occorrenza la Mix 80 è utilizzabile per mescolare prodotti tradizionali, con la massima resa ed omogeneità dell'impasto.

Adatta a mescolare:

- Massetto premiscelato o tradizionale cementizio, anche con aggiunta di fibre e/o additivi
- Massetto alleggerito predosato con argilla espansa con granulometria < 10 mm (massimo 1 sacco per ciclo)
- Sottofondi autolivellanti base anidride/cemento
- Intonaci base cemento/calce/gesso
- Intonaci strutturali fibrorinforzati anche con aggiunta di additivi
- Intonaci risananti
- Intonaci tradizionali
- Leganti/malte per iniezioni
- Malte per armatura
- Malte per allettamento premiscelate/tradizionali
- Calcestruzzi di riempimento con granulometria < 8 mm
- Adesivi cementizi
- Malte e stucchi per rasatura
- Impermeabilizzanti

Funzionamento

La macchina deve essere collegata alla rete elettrica e ad un aspiratore per limitare la dispersione delle polveri.

Una volta accesa la macchina tramite l'interruttore posto sul quadro elettrico, le pale del mescolatore iniziano a girare in senso orario. A questo punto è possibile versare il primo sacco di materiale rompendolo sull'apposito rompisacco. Dopo aver aggiunto tutta l'acqua necessaria all'impasto, si potrà procedere a versare nella vasca il rimanente sacco di materiale.

La rotazione delle pale agisce sul materiale muovendolo dal basso verso l'alto e dal centro verso l'esterno.

È sufficiente qualche secondo di attesa per ottenere un prodotto mescolato senza grumi di fibra né palline di cemento.

Il prodotto può essere facilmente scaricato posizionando un contenitore sotto il convogliatore di scarico ed aprendo l'apposita bocchetta mentre la macchina è accesa.

La Mix 80 può lavorare in continuo per tutta la giornata. Nel caso di bloccaggio accidentale delle pale un dispositivo termoprotettore autoripristinante proteggerà il motore elettrico.

Per la pulizia a fine lavoro, è sufficiente versare dell'acqua nella vasca, permettendo alle pale di fare un primo lavaggio generale. Una volta spenta la macchina e aperta la griglia, è possibile completare la pulizia di griglia e vasca.

Al termine, l'acqua residua potrà essere scaricata in un contenitore posto sotto al convogliatore di scarico.

solo 106 kg
 La più leggera della sua categoria

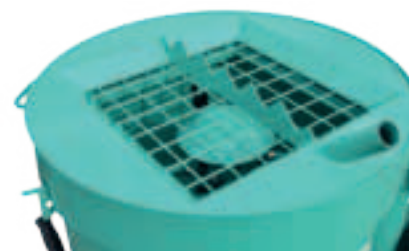

Griglia controllo polveri I-DUST di serie
 Limita la diffusione di polveri nell'ambiente
 circostante durante il caricamento.



Un dispositivo elettrico blocca la rotazione delle pale di mescolamento in modo automatico quando viene alzata la griglia I-DUST. Il dispositivo agisce nella cerniera di apertura ed è posizionato in un punto protetto da urti e dallo sporco.



Dotata di 4 ruote e di manici estraibili per una facile movimentazione nei piccoli spostamenti ma anche quando è necessario caricare la Mix 80 sul mezzo di trasporto. È inoltre provvista di ganci per il sollevamento sui 4 lati.

Equipaggiamento di Serie

- Motoriduttore monofase 230V/50Hz - Motoriduttore a bagno d'olio
- Sicurezza elettrica apertura griglia
- Termoprotettore motore autoripristinante
- Interruttore con bobina di minima tensione IP55 e spina IP67
- Griglia con lama rompisacco
- Manici estraibili per la movimentazione
- Ganci di sollevamento sui 4 lati
- 4 Ruote per la movimentazione e carico sui mezzi di trasporto
- Griglia controllo polveri I-DUST con tubo connettore per aspiratore

Dati tecnici

| | | |
|------------------------------------|-------|---------------|
| Capacità vasca | l | 80 |
| Resa effettiva | l/min | 55 |
| Diametro vasca | mm | 608 |
| Granulometria Max | mm | 8 |
| N. giri pale | rpm | 44 |
| Potenza motore elettrico 230V/50Hz | kW | 1 |
| Assorbimento | A | 6,5 |
| LpA posizione operatore | dB(A) | 70 |
| Altezza di carico / scarico | mm | 1156 / 603 |
| Peso macchina (imballo) | kg | 106(120) |
| Dimensioni larg./lung./h | mm | 660/780/1238 |
| Dimensioni imballo larg./lung./h | mm | 730/1280/930 |
| Impilabilità max.* | | 2 (h 1860 mm) |

(*) Numero pezzi impilabili e altezza totale comprensiva di pallet.

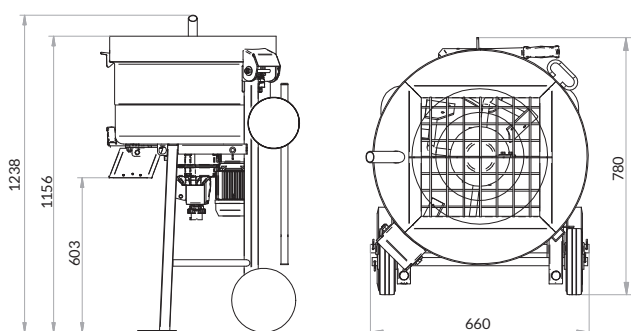

Accessori

1107635



Kit gomme per pale complete di supporti e bulloni

- ➔ Consigliato per la mescolazione di:
- Adesivi cementizi
 - Malte e stucchi per rasatura
 - Leganti/malte per iniezioni
 - Intonaci base gesso
 - Impermeabilizzanti